



Фасады прямые, цена руб./м2.

Тип фасада	Артикул	Толщина	Вид отделки						Матовый с патиной: золото, серебро, медь, шампань, розовое золото
			Матовый	Глянец	Жемчуг, Глубокий мат	Перламутр	Металлик		
	1.1	16 мм	4 050	4 950	4 850	5 550	6 350	5 050	
	1.1	19 мм	4 250	5 150	5 050	5 750	6 550	5 250	
	1.1	22 мм	4 650	5 550	5 450	6 150	6 950	5 650	
	1.1	32 мм	5 850	6 750	6 650	7 350	8 150	6 850	
	1.2	19 мм	4 850	6 250	5 650	6 450	7 750		
	1.2	22 мм	5 250	6 650	6 050	6 850	8 150		
	3.1 без стекла	19 мм	4 650	5 850	5 450	6 250	7 350		
	3.1 без стекла	22 мм	5 050	6 250	5 850	6 650	7 750		
	3.2	19 мм	5 450	6 650	6 250	7 050	8 150		
	3.2	22 мм	5 850	7 050	6 650	7 450	8 550		
	Интегрированная ручка	22 мм	500 руб/шт						
Витрина простая (включает в себя выборку четверти для установки стекла и комплект штапиков, окрашенных в белый цвет)			+ 500 руб/шт						
Двусторонняя отделка (матовое окрашивание, кроме металлик)			+ 700 руб/м2						

Условия размещения заказа:

1. При заказе менее 0,5 кв.м. стоимость считается по цене 0,5 кв.м. готового изделия.
2. При дозаказе допустимо отличие оттенка краски.
3. Цвета на раскладке краски незначительно отличаются от оригинала, это обусловлено особенностями полиграфии.
4. Изготовление изделий нестандартного размера (более 1,5 м2, макс. размер 2650x900 мм) по согласованию с фабрикой.
5. Изготовление изделий шириной менее 100 мм (более 5 шт. в одном заказе) по согласованию с фабрикой.
6. При заказе фасадов шириной менее 60 мм отделке подлежит плась, два поперечных торца и один продольный торец.

Фасады радиусные ,цена руб. за шт.

Для фасада 1.1	Артикул	Толщина	Вид отделки				
			Матовый	Глянec	Жемчуг, Глубокий мат	Перламутр	Металлик
В1, Н=716 мм	1.1	19 мм	4 050	5 450	4 550	5 550	5 850
В1,В3, Н = 496-1000 мм	1.1	19 мм	4 650	6 250	5 450	6 350	6 950
В2, Н= 496-960 мм							
В5, Н= 496-1000 мм							
В7 "кастрюльница", Н = 176-550 мм, ширина 900 мм*							
В1, В3 Н = 1000-1600 мм	1.1	19 мм	5 850	7 550	6 750	7 650	8 650
В4, В8, Н = 496-1000 мм							
В6, Н=600 мм, ширина 600 - 960 мм							
Для фасада 1.2							
В1, Н=716 мм	1.2	19 мм	4 450	5 750	4 750	5 850	6 150
В1,В3, Н = 496-1000 мм	1.2	19 мм	5 550	6 850	6 050	6 950	7 750
В2, Н= 496-960 мм							
В5, Н= 496-1000 мм							
В7 "кастрюльница", Н = 176-550 мм, ширина 900 мм*							
В1, В3 Н = 1000-1600 мм	1.2	19 мм	6 550	8 350	7 250	8 450	9 550
В4, В8, Н = 496-1000 мм							
В6, Н=600 мм, ширина 600 - 960 мм							

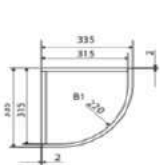

Верхний модуль с глянцевым фасадом

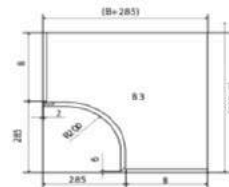

Верхний модуль с матовым фасадом

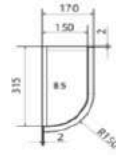

Верхний модуль с глянцевым фасадом

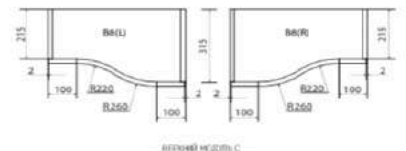

Верхний модуль с S-образным фасадом

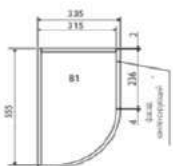

Нижний модуль с глянцевым фасадом

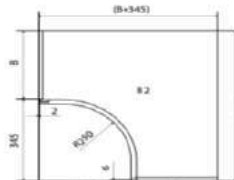

Нижний модуль с матовым фасадом

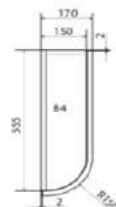

Нижний модуль с глянцевым фасадом

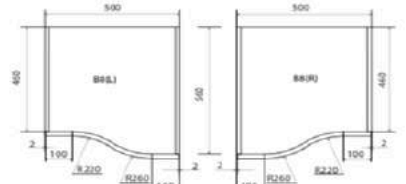

Нижний модуль с S-образным фасадом



Верхний модуль с глянцевым фасадом

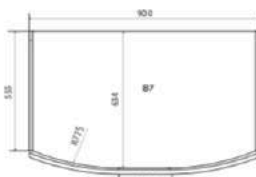



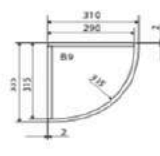



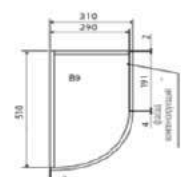

Нижний модуль с глянцевым фасадом (кастрюльница)

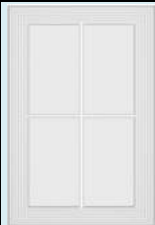

Верхний модуль с глянцевым фасадом



Нижний модуль с глянцевым фасадом

Фасады прямые, цена руб./м2.								
Тип фасада	Артикул	Толщина	Вид отделки					
			Матовый	Глянец	Жемчуг, Глубокий мат	Перламутр	Металлик	Матовый с патиной: золото, серебро, медь, шампань, розовое золото
 	2.1	22 мм	5 450	6 750	6 250	7 050	8 350	
 	2.1 Витрина - "Версаль"	22 мм	+ 1000 руб/м2 + 500 руб/шт					
 	2.2	19 мм	5 150	6 550	6 050	6 750	8 050	6 150
Витрина простая (включает в себя выборку четверти для установки стекла и комплект штапиков, окрашенных в белый цвет)			+ 500 руб/шт					
	9.1 new	19 мм	6 050					7 050
	9.1	22 мм	6 450					7 450
	9.2 new	19 мм	6 250					7 250
	9.2	22 мм	6 650					7 650

ВНИМАНИЕ! Цена на фасады включает индивидуальную упаковку в картонные коробки с мягким прокладочным материалом.

Дополнительные сведения:

*Витрина простая включает в себя выборку паза под стекло и комплект штапиков, окрашенных в белый цвет.

Срок изготовления всех типов фасадов - 20 рабочих дней.

Условия размещения заказа:

1. При заказе менее 0,5 кв.м. стоимость считается по цене 0,5 кв.м. готового изделия.
2. При дозаказе допустимо отличие оттенка краски.
3. Цвета на раскладке краски незначительно отличаются от оригинала, это обусловлено особенностями полиграфии.
4. Изготовление изделий нестандартного размера (более 1,5 м², макс. размер 2650x900 мм) по согласованию с фабрикой.
5. Изготовление изделий шириной менее 100 мм (более 5 шт. в одном заказе) по согласованию с фабрикой.
6. При заказе фасадов шириной менее 60 мм отделке подлежит плать, два поперечных торца и один продольный торец.

Фасады прямые, цена руб./м2.

	Артикул	Толщина	Вид отделки			
			Матовый	Жемчуг, Глубокий мат	Матовый с патиной: золото, серебро, медь, шампань, розовое золото	Матовый с цветной патиной
 	4.1	22 мм	7 950	8 750	8 950	9 250
 	4.2	19 мм	7 250	8 050		
 	4.2 с фрезеров кой	19 мм	7 750	8 550		
 	4.3 "Infinity"	22 мм	7 250	8 050		
 	Витрина "Ажур" для 4.3	22 мм	11 050	11 850		
Двусторонняя отделка (матовое окрашивание, кроме металлик)	+ 700 руб/м2					
Решетка "Классическая" для витрин 4.2, 4.3, 4.4	+ 1 900 руб./м2 + 300 руб./шт					
Витрина включает в себя выборку паза под стекло, окраску обратной стороны фасада в белый цвет и комплект штапиков, окрашенных в белый цвет.	Стоимость = стоимости глухого фасада					

ВНИМАНИЕ! Цена на фасады включает индивидуальную упаковку в картонные коробки с мягким прокладочным материалом.

Дополнительные сведения:





*Витрина простая включает в себя выборку паза под стекло и комплект штапиков, окрашенных в белый цвет.

Срок изготовления всех типов фасадов - 20 рабочих дней.

Условия размещения заказа:

1. При заказе менее 0,5 кв.м. стоимость считается по цене 0,5 кв.м. готового изделия.
2. При дозаказе допустимо отличие оттенка краски.
3. Цвета на раскладке краски незначительно отличаются от оригинала, это обусловлено особенностями полиграфии.
4. Изготовление изделий нестандартного размера (более 1,5 м², макс. размер 2650x900 мм) по согласованию с фабрикой.
5. Изготовление изделий шириной менее 100 мм (более 5 шт. в одном заказе) по согласованию с фабрикой.
6. При заказе фасадов шириной менее 60 мм отделке подлежит плать, два поперечных торца и один продольный торец.

Фасады прямые, цена руб./м2.

	Артикул	Толщина	Вид отделки			
			Матовый	Жемчуг, Глубокий мат	Матовый с патиной: золото, серебро, медь, шампань, розовое золото	Матовый с цветной патиной
	4.4	19 мм	7 250	8 050	8 250	8 550
	4.4	22 мм	7 450	8 250	8 450	8 750
	4.4.1	22 мм	7 850		8 850	9 150
 <p>Фасад сборный рамочный Рамка МДФ 19мм Филенка МДФ 6мм Ширина рамки, 90мм Профиль края: свой</p>	4.5 new	19 мм	7 050	7 850		
 <p>Фасад сборный рамочный с плоской филенкой Рамка МДФ 22мм Филенка МДФ 6мм Ширина рамки, 85мм Профиль края: свой</p>	4.6 new	22 мм	7 250	8 050	8 250	8 550
 <p>Фасад сборный рамочный с фрезерованной филенкой Рамка МДФ 22мм Филенка МДФ 16мм Ширина рамки, 85мм Профиль края: свой</p>	4.7 new	22 мм	7 550	8 350	8 550	8 850
Двусторонняя отделка (матовое окрашивание, кроме металлик)	+ 700 руб/м2					
Решетка "Классическая" для витрин 4.4, 4.5, 4.6, 4.7	+ 1 900 руб./м2 + 300 руб./шт					
Витрина включает в себя выборку паза под стекло, окраску обратной стороны фасада в белый цвет и комплект штапиков, окрашенных в белый цвет.	Стоимость = стоимости глухого фасада					

ВНИМАНИЕ! Цена на фасады включает индивидуальную упаковку в картонные коробки с мягким прокладочным материалом.

Дополнительные сведения:

*Витрина простая включает в себя выборку паза под стекло и комплект штапиков, окрашенных в белый цвет.



Срок изготовления всех типов фасадов - 20 рабочих дней.

Условия размещения заказа:

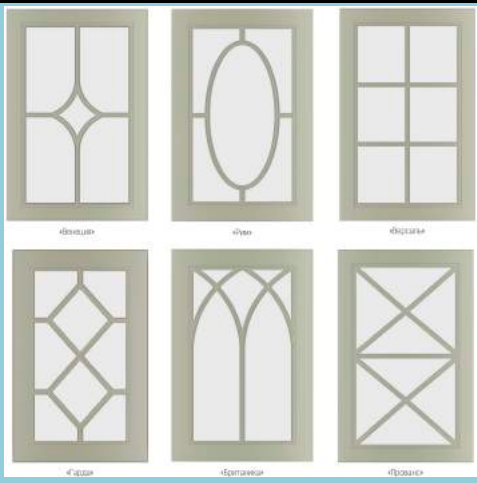
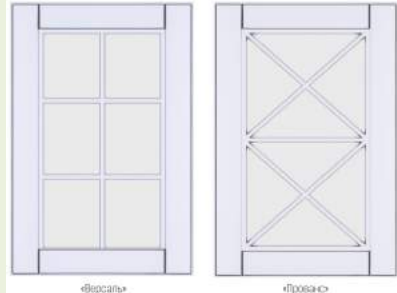

1. При заказе менее 0,5 кв.м. стоимость считается по цене 0,5 кв.м. готового изделия.
2. При дозаказе допустимо отличие оттенка краски.
3. Цвета на раскладке краски незначительно отличаются от оригинала, это обусловлено особенностями полиграфии.
4. Изготовление изделий нестандартного размера (более 1,5 м², макс. размер 2650x900 мм) по согласованию с фабрикой.
5. Изготовление изделий шириной менее 100 мм (более 5 шт. в одном заказе) по согласованию с фабрикой.
6. При заказе фасадов шириной менее 60 мм отделке подлежит плась, два поперечных торца и один продольный торец.

Фасады прямые, цена руб./м2.						
	Артикул	Толщина	Вид отделки			
			Матовый	Жемчуг, Глубокий мат	Матовый с патиной: золото, серебро, медь, шампань, розовое золото	Матовый с цветной патиной
	5.1	19 мм	6 250	7 050	7 250	7 550
	5.2	19 мм	6 550	7 350	7 550	7 850
	5.2 с фрезеровкой	19 мм	+ 400 руб/шт.			
	6.1	19 мм	6 250	7 050	7 250	7 550
 <p>Фасад фрезерованный Основа МДФ 19мм Ширина рамки 54мм Профиль края: свой</p> 	6.2	19 мм	6 250	7 050	7 250	7 550
	7.1	19 мм	6 250	7 050	7 250	7 550
	8.1	19 мм	6 250	7 050	7 250	7 550
Двусторонняя отделка (матовое окрашивание, кроме металликов)			+ 700 руб/м2			

Фасады прямые, цена руб./м2.

Витрины	Артикул	Толщина	Вид отделки			
			Матовый	Жемчуг, Глубокий мат	Матовый с патиной: золото, серебро, медь, шампань, розовое золото	Матовый с цветной патиной
	<p>5.1 Витрина "Рим" "Венеция" "Британика" "Версаль" "Прованс" "Гарда"</p>	19 мм	+ 1 400 руб/м2 + 500 руб/шт			
	<p>6.1 Витрина "Рим" "Венеция" "Британика" "Версаль" "Прованс" "Гарда"</p>	19 мм	+ 1 400 руб/м2 + 500 руб/шт			
	<p>8.1 Витрина "Версаль" "Прованс"</p> <p>new</p>	19 мм	+ 1 400 руб/м2 + 500 руб/шт			
	<p>Решетка "Классическая" (все типы простых витрин и витрин-рамка)</p>	19 мм	+ 1 900 руб/м2 + 300 руб/шт			
<p>Витрина простая (включает в себя выборку четверти для установки стекла и комплект штапиков, окрашенных в белый цвет)</p>	Витрина	19 мм	+ 400 руб/шт			

Фасады прямые, цена руб./м2.

	Артикул	Толщина	Вид отделки			
			Матовый	Жемчуг, Глубокий мат	Матовый с патиной: золото, серебро, медь, шампань, розовое золото	Матовый с цветной патиной
 <p>Фасад фрезерованный Основа МДФ 19мм Ширина рамки 24мм Профиль края: свой</p>	15.1 new	19 мм	6 250	7 050	7 250	7 550
	16.2	19 мм	4 850	5 650		
	Решетка "Классическая" (все типы простых витрин и витрин-рамка)	19 мм	+ 1 900 руб/м2 + 300 руб/шт			
	Витрина для 5.2, 5.2 с фрезеровкой	19 мм	артикул 5.2 + 500 руб/шт			

Фасады радиусные, цена рублей за штуку

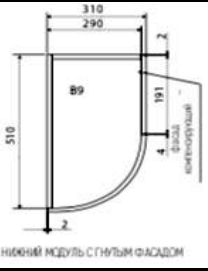
	Артикул	Толщина	Вид отделки				
			Матовый	Жемчуг	Матовый с патиной: золото, серебро, медь	Матовый с цветной патиной	
 <p>нижний модуль с гнтым фасадом</p>							
В9 глухой, Н= 716 мм	5.1, 6.1, 7.1, 8.1	19 мм	6 050	6 750	7 050	7 200	
В9 глухой, Н= 956 мм			6 450	7 150	7 550	7 700	
В9 витрина, Н= 716 мм			6 550	7 250	7 550	7 700	
В9 витрина, Н= 956 мм			6 950	7 650	8 050	8 200	
В9 витрины для 5.1, 6.1:** "Рим", "Венеция", "Британика", "Версаль", "Прованс", "Гарда", Н= 716 мм			new	9 050	9 750	10 050	10 200
В9 витрины для 5.1, 6.1:** "Рим", "Венеция", "Британика", "Версаль", "Прованс", "Гарда", Н= 956 мм			new	9 450	10 150	10 550	10 700

ВНИМАНИЕ! Цена на фасады включает индивидуальную упаковку в картонные коробки с мягким прокладочным материалом.





Дополнительные сведения:

*Витрина простая включает в себя выборку паза под стекло и комплект штапиков, окрашенных в белый цвет.

** Радиусные витрины для фасадов 5.1, 6.1, 7.1, 8.1 не имеют выборки под стекло.

!!! Радиусный фасад для артикула 5.1, 6.1, 7.1, 8.1 может быть только В9

Срок изготовления всех типов фасадов - 20 рабочих дней.

Фасады ДЕКОРАТИВНЫЕ, цена руб./шт								
Декоративные фасады	Матовый		Жемчуг, глубокий мат		Матовый с патиной: золото, серебро, медь, шампань, розовое золото		Матовый с цветной патиной	
	h=716	h=956	h=716	h=956	h=716	h=956	h=716	h=956
Фасад трапеция 	4 050	5 050	4 400	5 550	5 600	6 150	5 750	6 250
Фасад трапеция витрина	4 450	5 500	4 850	5 950	6 050	6 550	6 150	6 700
Фасад трапеция витрина "Рим", "Венеция", "Британика", "Прованс", "Гарда" 	4 850	6 050	5 250	6 500	6 450	7 050	6 600	7 250
Фасад "Двойка" (комплект 2шт.) ширина каждого фасада 296мм 	2 950	4 050	3 350	4 500	3 500	4 550	3 650	4 700
Фасад винный 716x446 	2 350	2 600	2 650	2 850				

ВНИМАНИЕ! Цена на фасады включает индивидуальную упаковку в картонные коробки с мягким прокладочным материалом.

Дополнительные сведения:

*Витрина простая включает в себя выборку паза под стекло и комплект штапиков, окрашенных в белый цвет.

*** Декор при любых размерах фасада находится по центру.

Срок изготовления фасадов - 20 рабочих дней.

Условия размещения заказа:

1. При заказе менее 1 кв.м. стоимость считается по цене 1-го кв.м. готового изделия.
2. После размещения заказа **ИЗМЕНЕНИЯ** и **ДОПОЛНЕНИЯ** не принимаются, денежные средства не возвращаются.
3. При дозаказе допустимо отличие оттенка краски.
4. Цвета на раскладке краски незначительно отличаются от оригинала, это обусловлено особенностями полиграфии.



Центр Дизайна Мебели

Прайс лист на фасады программы ECO (шпонированные)

Телефон: 8-918-312-89-95

Сайт франшиза: <https://clck.ru/DKY9U>

Прайс-лист от 01.07.19г

Фасады прямые, цена руб./м2.							
Тип фасада	Толщина	Вид отделки					
		Матовый открытая пора		Матовый закрытая пора		Глянец	
		Категория 1 (Вудсток)	Категория 2 (ALPI)	Категория 1 (Вудсток)	Категория 2 (ALPI)	Категория 1 (Вудсток)	Категория 2 (ALPI)
10.1; 10.2	19мм	5 650	6 950	6 650	8 350	7 250	8 950
	22мм	6 050	7 350	7 050	8 750	7 650	9 350
Двусторонняя отделка шпоном*	19мм	9 450	10 750	11 350	13 050	11 950	13 650
	22мм	9 850	11 150	11 750	13 450	12 350	14 050

Фасады радиусные, цена руб. за шт.							
Тип фасада	Толщина	Вид отделки					
		Матовый открытая пора		Матовый закрытая пора		Глянец	
		Категория 1 (Вудсток)	Категория 2 (ALPI)	Категория 1 (Вудсток)	Категория 2 (ALPI)	Категория 1 (Вудсток)	Категория 2 (ALPI)
V1, H=716 мм	19мм	4 425	4 725	5 225	5 825	6 425	6 825
V1, V2, V3, V5, H = 716-1000 мм	19мм	5 425	6 225	6 925	7 925	7 225	8 225
V7 "кастрюльница", H = 176-360 мм, ширина 900 мм**							
V4, V8, H = 716-1000 мм	19мм	6 525	8 325	7 925	9 325	8 625	10 125
V6, H=600 мм, ширина 600 - 900 мм							
V1, V2, V3, H = 1000-1600 мм							

ВНИМАНИЕ! Цена на фасады включает индивидуальную упаковку в картонные коробки с мягким прокладочным материалом.

Дополнительные сведения:

* Для фасадов с видом отделки "матовый открытая пора", обратная сторона "матовый открытая пора. Для фасадов с видом отделки "матовый закрытая пора" и "глянец", обратная

**Цена на фасад V7 включает стоимость бобышек для его крепления.

Срок изготовления фасадов - 20 рабочих дней.



Условия размещения заказа:

1. После размещения заказа **ИЗМЕНЕНИЯ** и **ДОПОЛНЕНИЯ** не принимаются, денежные средства не возвращаются.
2. При дозаказе допустимо отличие оттенка шпона.

<http://i-krasnodar23.ru/fasad/shkaff-master@mail.ru>

8 (918) 312-89-95

Фасады прямые, цена руб./м2.

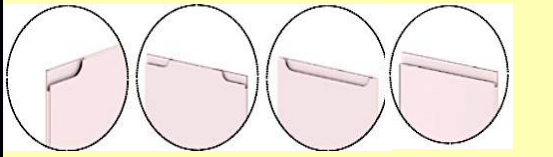
Тип фасада /	Артикул	Толщина	Вид отделки			
			Матовый закрытая пора		Глянec	
			Категория 1 (Вудсток)	Категория 2 (ALPI)	Категория 1 (Вудсток)	Категория 2 (ALPI)
	10К;	19 мм	7 950	9 150	8 550	9 850
	10К;	22 мм	8 350	9 550	8 950	10 250
	12.7.0; 12.7.1; 12.12	19 мм	7 950	9 150	8 550	9 850
	12.7.0; 12.7.1; 12.12	22 мм	8 350	9 550	8 950	10 250
	11.1	19 мм	6 850	7 450	7 450	8 150
	11.1	22 мм	7 250	7 850	7 850	8 550
	Интегрированная ручка	22 мм	500 руб/шт			
Витрина простая (включает в себя выборку четверти для установки стекла и комплект штапиков, окрашенных в белый цвет)			+ 500 руб/шт			
Двусторонняя отделка (матовое окрашивание, кроме металликов)			+ 700 руб/м2			



Дополнительные сведения:

Срок изготовления фасадов -20 рабочих дней.

1. При заказе менее 0,5 кв.м. стоимость считается по цене 0,5 кв.м. готового изделия.

2. При дозаказе допустимо отличие оттенка краски и шпона.

3. Интегрированная ручка делается только на МДФ 22 мм.

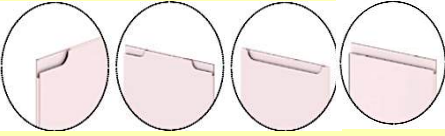
Фасады прямые, цена руб./м2.						
Тип фасада /	Артикул	Толщина	Вид отделки			
			Матовый закрытая пора		Глянцев	
			Категория 1 (Вудсток)	Категория 2 (ALPI)	Категория 1 (Вудсток)	Категория 2 (ALPI)
	12.1.0; 12.1.1; 12.3.0; 12.3.1	19 мм	6 850	7 450	7 450	8 150
	12.1.0; 12.1.1; 12.3.0; 12.3.1	22 мм	7 250	7 850	7 850	8 550
 <p>Фасад фрезерованный со вставкой шпона Основа МДФ 19мм Ширина/высота полоски шпона 100мм Профиль края: свой</p>	16.1 	19 мм	7 350	8 150	8 250	9 050
	Интегрированная ручка	22 мм	500 руб/шт			
Витрина простая (включает в себя выборку четверти для установки стекла и комплект штапиков, окрашенных в белый цвет)	+ 500 руб/шт					
Двусторонняя отделка (матовое окрашивание, кроме металликов)	+ 700 руб/м2					

Условия размещения заказа:

- При заказе менее 1 кв.м. стоимость считается по цене 1-го кв.м. готового изделия.
- После размещения заказа **ИЗМЕНЕНИЯ** и **ДОПОЛНЕНИЯ** не принимаются, денежные средства не возвращаются.
- При дозаказе допустимо отличие оттенка краски и шпона.
- Цвета на раскладке краски незначительно отличаются от оригинала, это обусловлено особенностями полиграфии.
- Интегрированная ручка делается только на МДФ 22 мм.
- При заказе фасадов толщиной МДФ 22мм стоимость увеличивается на 400 руб/м2 к цене фасадов 19мм.

Прайс-лист от 01.07.19г

Фасады радиусные, цена руб. за шт.					
Тип фасада / Категория шпона		Вид отделки			
		Матовый закрытая пора		Глянec	
		Категория 1 (Вудсток)	Категория 2 (ALPI)	Категория 1 (Вудсток)	Категория 2 (ALPI)
Для фасадов тип: 10К; 12.7.0; 12.7.1; 12.12					
B1, H=360-716 мм		5 750	6 150	6 550	6 950
B1, B2, B3, B5**, H = 716-1000 мм		7 150	8 050	7 750	8 750
B7 "кастрюльница", H = 176-360 мм, ширина 900 мм *					
B4**, B8, H = 716-1000 мм		8 950	10 250	10 050	11 050
B6, H=600 мм, ширина 600 - 900 мм					
B1, B2, B3, H = 1000-1600 мм					
Для фасадов тип: 11.1; 12.1.0; 12.1.1; 12.3.0; 12.3.1					
B1, H=360-716 мм		5 450	5 650	6 250	6 450
B1, B2, B3, B5**, H = 716-1000 мм		6 350	6 650	7 350	7 750
B7 "кастрюльница", H = 176-360 мм, ширина 900 мм*					
B4**, B8, H = 716-1000 мм		7 850	8 150	8 850	9 250
B6, H=600 мм, ширина 600 - 900 мм					
B1, B2, B3, H = 1000-1600 мм					

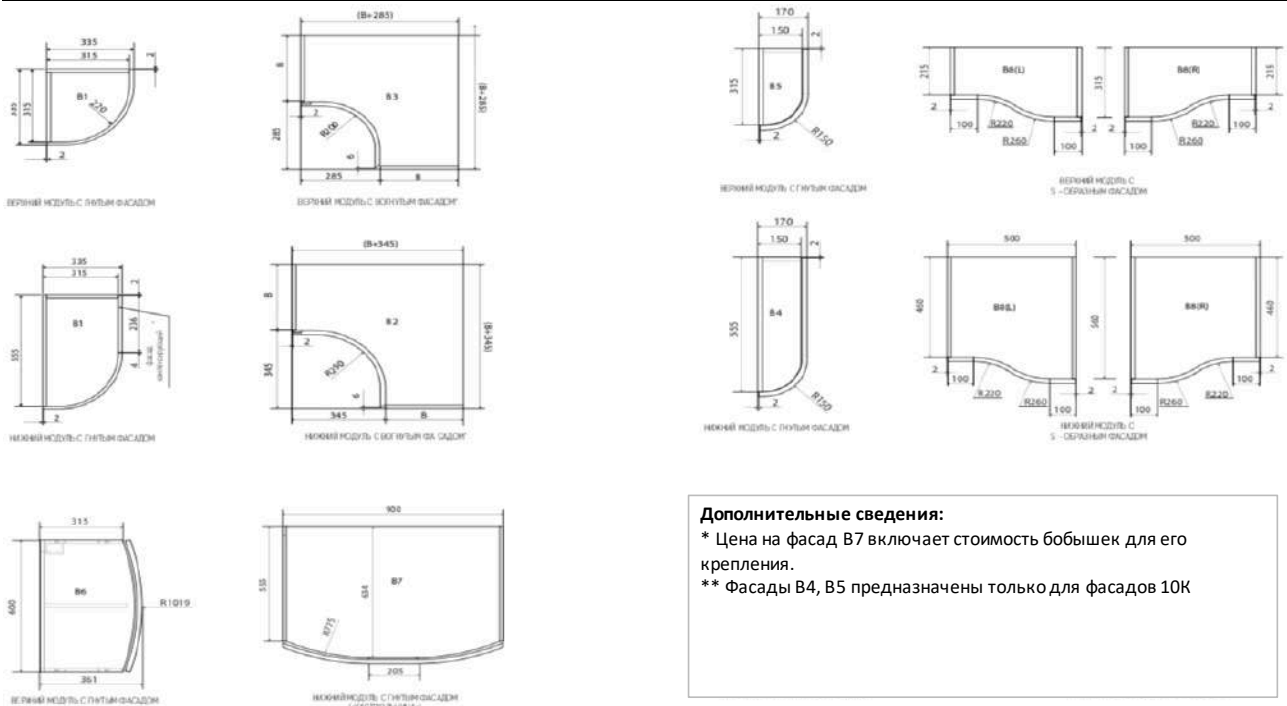

Дополнительные сведения:
 * Цена на фасад B7 включает стоимость бобышек для его крепления.
 ** Фасады B4, B5 предназначены только для фасадов 10К

Декор элементы цена руб.за шт.										
Тип	Вид отделки									
	Матовый		Матовый с патиной: золото, серебро, медь, шампань, розовое золото, цветная		Жемчуг, глубокий мат					
Карнизы и комплектующие										
Карниз декоративный прямой, мм	L=1350	L=2700	L=1350	L=2700	L=1350	L=2700				
Карниз прямой без декора КП	1 400	2 800	1 600	3 200	1 450	2 900				
Карниз прямой с декором КП-1, КП-2, КП-3, КП-4	1 600	3 200	1 750	3 500	1 650	3 300				
Карниз прямой с декором КП-5	1 950	3 900	2 100	4 200	2 000	4 000				
Карниз декоративный прямой, мм	Матовый		Глянec		Жемчуг, глубокий мат		Перламутр		Металлик	
	L=1350	L=2700	L=1350	L=2700	L=1350	L=2700	L=1350	L=2700	L=1350	L=2700
Карниз прямой К6	1 200	2 400	1 400	2 800	1 300	2 600	1 500	3 000	1 600	3 200
Карниз декоративный радиусный										
Карниз радиусный без декора КП	3 400		3 800		3 500					
Карниз радиусный с декором КП-1, КП-2, КП-3, КП-4	3 600		4 000		3 700					
Капитель прямая, мм	L=80	L=100,150	L=80	L=100,150	L=80	L=100,150	L=80	L=100,150	L=80	L=100,150
Капитель прямая к карнизам КП, КП-1, КП-2, КП-3, КП-4	1 000	1 400	1 100	1 500	1 050	1 450				
Погонажный декор										
Погонажный декор, мм	L=1000	L=2000	L=1000	L=2000	L=1000	L=2000				
Балюстрада прямая	1 250	2 500	1 350	2 700	1 300	2 600				
Балюстрада радиусная	1 250		1 350		1 300					
Световая планка прямая	700	1 400	800	1 600	750	1 500				
Световая планка радиусная	1 200		1 300		1 250					

Карниз прямой верхний

Основа: МДФ

Длина, мм: 2750 (рабочая длина 2700)

Отделка: КП, КП1, КП2, КП3, КП4, КП5 - Матовый, Матовый с патиной, Жемчуг.

КП6 - Матовый, Глянec, Перламутр, Металлик, Жемчуг.

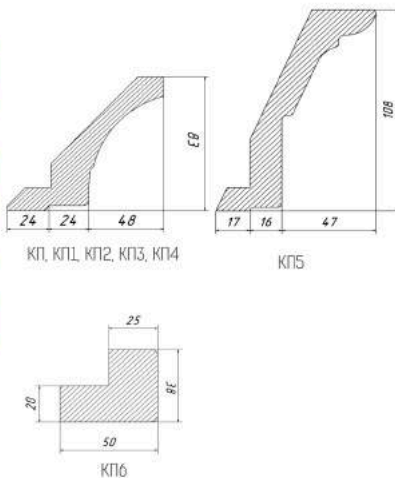
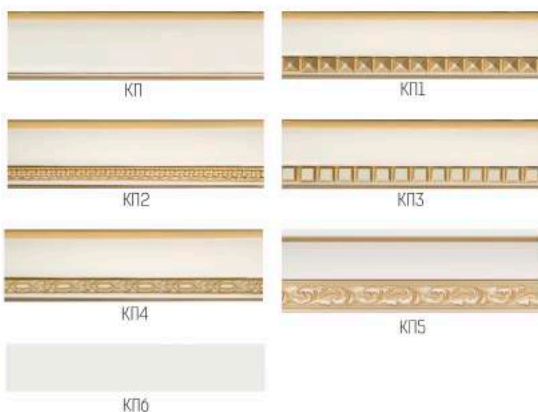

Карниз верхний радиусный



КР, КР1, КР2, КР3, КР4.

Дополнительный декоративный элемент к прямым верхним карнизам КП, КП1, КП2, КП3, КП4.

Радиус закругления карниза соответствует радиусу фасада В9.

Основа: МДФ

Отделка: Матовый, Матовый с патиной, Жемчуг

Капитель

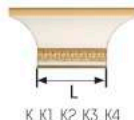

К, К1, К2, К3, К4

Дополнительный декоративный элемент к прямым верхним карнизам КП, КП1, КП2, КП3, КП4

Основа: МДФ

Размер, мм: ширина L=80, 100, 150

Отделка: Матовый, Матовый с патиной, Жемчуг

Световая планка

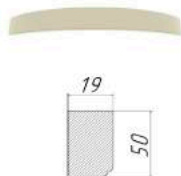

Основа: МДФ

Размер, мм: высота 50.

Световая планка прямая длина, мм: 2000

Световая планка радиусная радиус закругления карниза соответствует радиусу фасада В9.

Отделка: Матовый, Матовый с патиной, Жемчуг

Балясина



Основа: МДФ 19 мм, Балясины-Бук

Размер, мм: высота 78,

Балясина прямая длина, мм: 2000

Балясина радиусная радиус закругления карниза соответствует радиусу фасада В9.

Отделка: Матовый, Матовый с патиной, Жемчуг

Декор элементы цена руб.за шт.						
Тип	Вид отделки					
	Матовый		Матовый с патиной: золото, серебро, медь, шампань, розовое золото, цветная		Жемчуг, глубокий мат	
Колонны и комплектующие						
Колонна декоративная, мм	H=500-1350	H=1350-2750	H=500-1350	H=1350-2750	H=500-1350	H=1350-2750
Колонна декоративная 50 мм K01, K03, K04, K05, K07	1 000	2 000	1 200	2 400	1 100	2 200
Колонна декоративная 50 мм K08	1 300	2 300	1 500	2 700	1 400	2 500
Колонна декоративная 75 мм K01, K02, K07	1 300	2 600	1 500	3 000	1 400	2 800
Колонна декоративная 75 мм K08, K09, K10	1 700	3 000	1 900	3 400	1 800	3 200
Колонна декоративная 100 мм K01, K02, K06	1 500	3 000	1 800	3 600	1 650	3 300
Колонна декоративная 100 мм K06-Д1, K06-Д2, K09	1 900	3 400	2 200	4 000	2 050	3 700
Колонна декоративная 100 мм K06-3-Д1, K06-3-Д2		3 600		4 200		3 900
Колонна декоративная 100 мм K11	2 700	4 200	3 000	4 800	2 850	4 500
Колонна декоративная 150 мм K06	1 900	3 800	2 200	4 400	2 050	4 100
Колонна декоративная 150 мм K09	2 300	4 200	2 600	4 800	2 450	4 500
Колонна декоративная 150 мм K12	4 700	6 600	5 000	7 200	4 850	6 900
Колонна декоративная 150 мм K13	3 100	5 000	3 400	5 600	3 250	5 300
Подколонник, мм	H=100					
Подколонник 50мм	750		850		800	
Подколонник 75мм	950		1 050		1 000	
Подколонник 100мм	1 150		1 250		1 200	
Подколонник 150мм	1 350		1 450		1 400	
Бутылочницы						
Бутылочница, мм	716x146					
бутылочница B12	4 700		5 000		4 850	
бутылочница B13	3 100		3 400		3 250	
Цоколи и комплектующие						
Цоколь МДФ, толщина 16мм Ц1, мм (ровный)	Матовый	Глянec	Жемчуг, глубокий мат	Перламутр	Металлик	
Цоколь прямой Ц1, H=100, 120, 150 мм/м2	3 800	4 700	4 600	5 300	6 100	
Цоколь радиусный Ц1, H=100, 120, 150мм/шт	1 700	2 000	1 800	2 050	2 100	
Цоколь МДФ, толщина 16мм Ц2, мм	Матовый		Матовый с патиной: золото, серебро,		Жемчуг, глубокий мат	
	L=1000	L=2000	L=1000	L=2000	L=1000	L=2000
Цоколь прямой Ц2, H=100мм	700	1 400	850	1 900	800	1 600
Цоколь прямой Ц2, H=120мм	850	1 700	1 050	2 100	950	1 900
Цоколь прямой Ц2, H=150мм	1 050	2 100	1 300	2 600	1 200	2 400
Цоколь радиусный Ц2, H=100, 120, 150мм	1 800		2 000		1 900	
Цоколь под покраску (матовый), мм	H=100		H=120мм		H=150мм	
Цоколь под покраску прямой, L=2000	1 400		1 500		1 600	
Заглушки, стык цоколя, угол 90/135 гр.,шт.	325		325		325	
Буазери						
Буазери	Матовый	Глянec	Жемчуг, глубокий мат	Перламутр	Металлик	
буазери, панель толщина 10мм, м2	4 000	5 400	4 800	5 600	6 100	
	L=1000	L=2000	L=1000	L=2000	L=1000	L=2000
планки стыковочные, торцевые (T1, T2), шт.	700	1 400	850	1 700	800	1 600

Колонны декоративные

Основа: МДФ 19,22мм (в зависимости от толщины фасада)
 Размер, мм: высота 500-2750 ширина: 50, 75, 100, 150
 Отделка: Матовый, Матовый с патиной, Жемчуг.



Колонны 150 мм



Колонны высотой 150 мм изготавливаются из массива бука. Колонны высотой 150 мм изготавливаются из массива бука. Колонны высотой 150 мм изготавливаются из массива бука.

Колонны 100 мм



Колонны декоративные 100 мм тип: K06-Д1, K06-Д2, K09, K10, K11, K12, K13 имеют 3 дна и изготавливаются только в размерах 1000-2000мм. Складной декор расположен на высоте 90 мм.

Цоколь

Основа: МДФ 16 мм.
 Размер, мм: Высота 100.
 Цоколь прямой L=1000, L=2000.
 Цоколь радиусный, радиус закругления соответствует радиусу фасада.
 Отделка: Матовый, Матовый с патиной, Жемчуг.

Подколонник

Основа: МДФ.
 Размер, мм: высота 100, ширина 50, 75, 100, 150.
 Отделка: Матовый, Матовый с патиной, Жемчуг.

Декор элементы цена руб.за шт.						
Тип	Вид отделки					
	Матовый		Матовый с патиной: золото, серебро, медь, шампань, розовое золото, цветная		Жемчуг, глубокий мат	
Доборные элементы						
Доборные элементы, мм	L=600	L=900	L=600	L=900	L=600	L=900
Гусек без декора	750	1 050	850	1 150	800	1 100
Гусек с декором	950	1 250	1 050	1 350	1 000	1 300
Корона	950		1 050		1 000	
Обклад для вытяжки	3 000	3 600	3 300	3 900	3 200	3 700
Обклад для вытяжки с декором	3 200	3 700	3 400	4 000	3 300	3 800
Покраска обклада для вытяжки заказчика	2 500	3 000	2 700	3 400	2 600	3 200
Комплект декоров для декоративного портала						
Панно большое 500x1200мм	11 800		12 800		12 300	
Панно малое 200x900мм	3 000		3 200		3 150	
Капитель 200x150мм	4 200					
Наклейка центрального декора "Юнона", min 400x400мм (размер декоративного элемента 250x200 мм)*	Плюс 750 руб. к стоимости фасада					
Наклейка декоративного элемента "Флора" для панно большого на фасад (размер декоративного элемента 840*315 мм)*	Плюс 6 600 руб. к стоимости фасада					
Наклейка декоративного элемента "Орфей" для панно малого на фасад (размер декоративного элемента 535*115 мм)*	Плюс 2 300 руб. к стоимости фасада					

Портал



Панно большое

Основа: МДФ 19 мм
Размер: 500x1200 мм
Отделка: Матовый, Матовый с патиной, Жемчуг.
Декор: Флора



Панно малое

Основа: МДФ 19 мм
Размер: 200x900 мм
Отделка: Матовый, Матовый с патиной, Жемчуг
Декор: Орфей



Капитель

Основа: МДФ
Размер: 200x150 мм
Отделка: Матовый, Матовый с патиной, Жемчуг

Декоративные элементы к фасадам 5.1, 5.2, 6.1, 7.1, 8.1



Корона с декором

Основа: МДФ 19 мм
Размер: 130x620 мм
Отделка: Матовый, Матовый с патиной, Жемчуг



Гусек

Основа: МДФ 19 мм
Размер, мм.: 120x598, 120x898
Отделка: Матовый, Матовый с патиной, Жемчуг.

Может изготавливаться с декором и без



Центр Дизайна Мебели

Прайс лист на декор элементы из МДФ

Телефон: 8-918-312-89-95

Сайт франшиза: <https://clck.ru/DKY9U>

Прайс-лист от 01.07.19г

Наименование услуги	Стоимость услуги, руб./м2
Изготовление фасадов тип 1.1 нестандартной толщины МДФ (к цене фасадов 19 мм)	
22 мм	+ 400 руб.
32 мм	+ 1 600 руб.
38 мм	+ 2 400 руб.
Покраска изделий заказчика	
<i>Все типы, кроме 1.1</i>	
Матовый	4 400
Матовый с патиной	5 400
Жемчуг	5 200
<i>Тип 1.1</i>	
Матовый	3 400
Глянец	3 900
Перламутр	4 700
Металлик	5 800
Жемчуг	4 200
Перекраска изделий заказчика (сошлифовка финишного слоя + нанесение нового финишного лакокрасочного слоя)	
<i>Все типы, кроме 1.1</i>	
Матовый	2 600
Матовый с патиной	3 600
Жемчуг	3 400
<i>Тип 1.1</i>	
Матовый	2 100
Глянец	2 900
Перламутр	3 800
Металлик	4 800
Жемчуг	2 900
Покраска обклада заказчика, L=600мм (нанесение грунта+нанесение финишного лакокрасочного слоя)	
Матовый	2 500
Матовый с патиной золото, серебро, медь, шампань	2 700
Жемчуг, глубокий мат	2 600
Покраска обклада заказчика, L=900мм (нанесение грунта+нанесение финишного лакокрасочного слоя)	
Матовый	3 000
Матовый с патиной золото, серебро, медь, шампань	3 400
Жемчуг, глубокий мат	3 200
Панели и фасады с эффектом "Школьная доска"	
тип 1.1 (16,19,22мм)	+ 1 600 руб. к цене м2 матового фасада
панель 6мм	5 200 руб./м2 + 300 руб. установка в рамку фасада 4.4
панель 10мм	5 600 руб./м2
Покраска алюминиевого профиля для шкафов-купе "Росла" (профиль заказчика: ручка, горизонт верхний, горизонт нижний, трек нижний), комплект на 1 дверь	
	3 000
Изготовление изделий нестандартного размера (более 1,5 м2, макс. размер 2650x900 мм) по согласованию с фабрикой	
	+25%
Ускорение сроков изготовления	
Все типы, кроме 1.1 - 15 рабочих дней	+ 40%
Тип 1.1 - 10 рабочих дней	
Изготовление изделий по эскизу клиента по согласованию с фабрикой (при наличии правильно указанных геометрических размеров и радиусов или шаблона на ДВП 6мм), в зависимости от сложности изготовления изделия	
	+ от 20 до 50%
Изготовление изделий с двусторонней глянцевой отделкой по согласованию с фабрикой	
	+100%
Присадка под петлю	
	65 руб./шт
Выкрас (срок 5 дней)	
Матовый	1 000 руб.
Жемчуг	1 300 руб.
Глянец, перламутр	1 500 руб.
Рем.комплект (эмаль 50гр.)	
	250 руб.